

Scheda informativa | Carichi di compressione Colorex

Colorex – resistente alle sollecitazioni

I pavimenti utilizzati nell'industria vengono spesso danneggiati da un traffico continuo e intenso, in particolare da carrelli elevatori e transpallet che circolano su ruote strette e dure. Colorex è prodotto mediante uno speciale processo di pressatura con un contenuto particolarmente basso di plastificanti, il che consente di ottenere un'eccezionale resistenza alle sollecitazioni statiche e dinamiche.

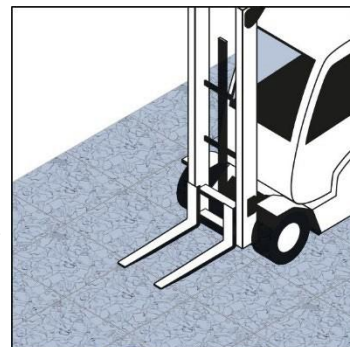

Colorex SD/EC

| | |
|------------------------|---|
| Transitabilità | Transpallet: fino a 1,5 t Carrello elevatore: gomme piene fino a 2,5 t – con gomme pneumatiche fino a 5 t |
| Portata | Statico: 50 kg/cm ² (0,49 kN/cm ²) |
| Raccomandazione | Per carrelli elevatori pesanti motorizzati (a partire da 2,5 t di peso totale) si consiglia una posa con adesivo poliuretano bicomponente e Colorex spessore 3,0 mm (disponibile su richiesta). |

Colorex Plus, Colorex Plus BN

| | |
|-----------------------|---|
| Transitabilità | Transpallet: fino a 1,5 t Carrello elevatore: gomme piene fino a 2,5 t – con gomme pneumatiche fino a 5 t |
| Portata | Statico: 50 kg/cm ² (0,49 kN/cm ²) Dinamico: 90 kg/cm ² (0,88 kN/cm ²) |



Aggiornamento: 05/2026



Per saperne di più su Colorex, visitare:
[ESD e camere bianche](#)